



110V - 60Hz



750 W



0 - 3.300 RPM

Taladro percutor

2 YEAR WARRANTY

APLICACIONES

- Equipo para realizar perforaciones en diversos materiales como lo son madera, aluminio, hierro, ladrillo, concreto liviano siempre usando el accesorio adecuado.
- Función de atornillado y desatornillado de tornillos utilizando la punta adecuada.



VENTAJAS

- Velocidad Variable electrónica con perilla.
- Reversible para desatornillado.
- Mango encauchetado para mayor comodidad.
- Mandril de 1/2" (13mm) para trabajar mayores diámetros de perforación.
- Mango adaptable giratorio.
- Función de rotación y rotoperusión

CAMPOS DE ACCIÓN



Áreas de mantenimiento



Acabados de interiores



Instaladores

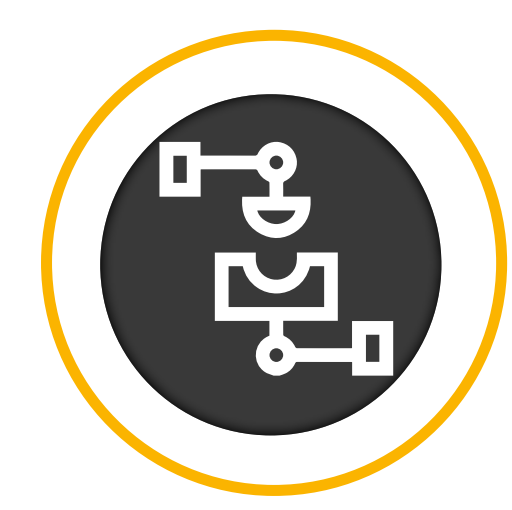

Ensambladores



Carpintería



- 1 Botón de encendido y apagado
- 2 Doble aislamiento que protege al usuario
- 3 100% rodamientos de bolas y rodillos para uso y duración extendidos

MANDRIL	1/2" - 13 mm
RANGO DE IMPACTO	0 - 52.800 Gpm
LUZ LED	SI
PESO	1.6 Kg

CARACTERÍSTICAS



MODO PERCUTOR O SOLO ROTACION



LUZ L.E.D DE TRABAJO



SELECTOR DE VELOCIDAD VARIABLE

TAMAÑO EQUIPO

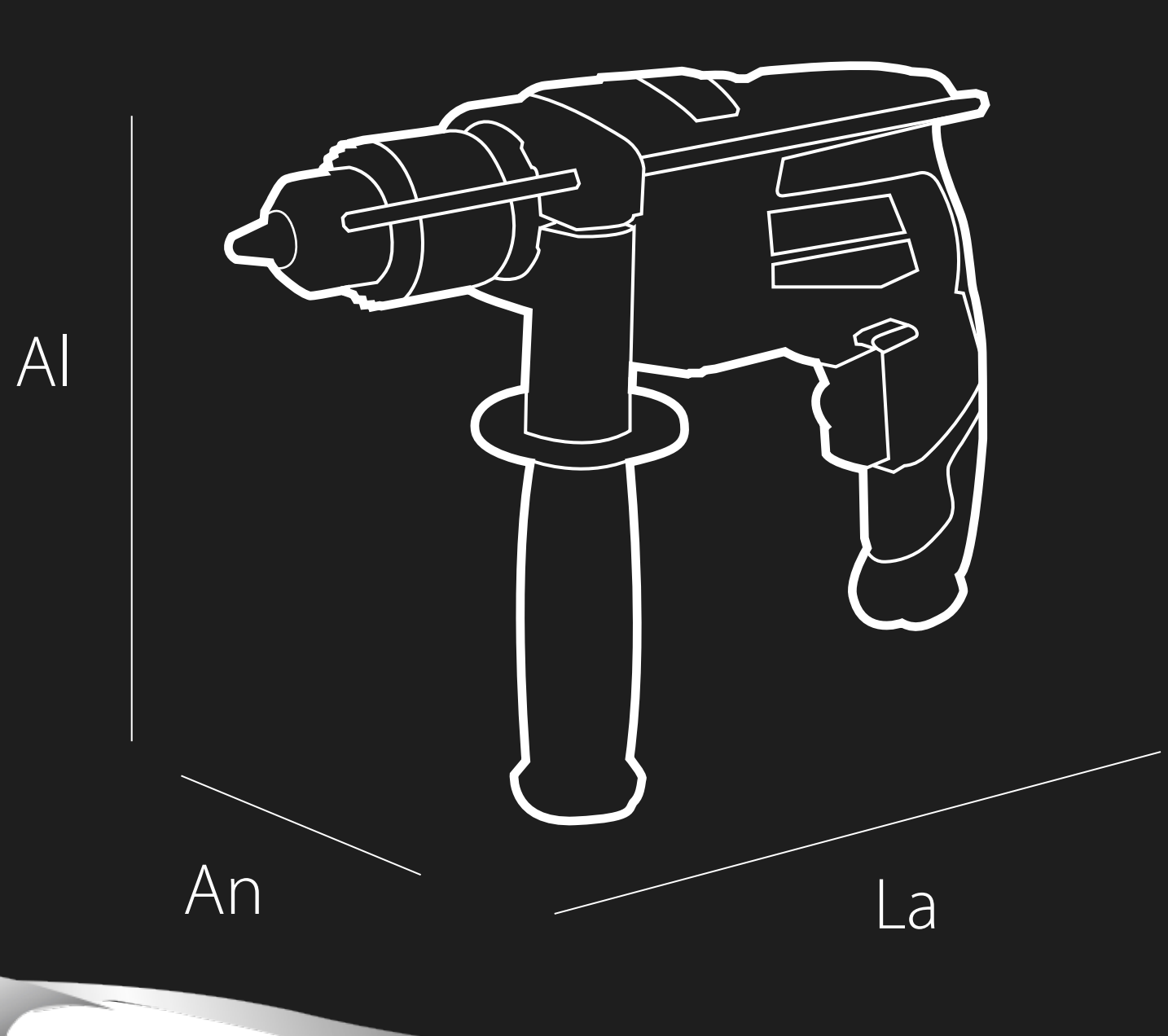

ALTA PORTABILIDAD

MEDIDAS (ANCHO / ALTO / LARGO)

LARGO	ANCHO	ALTO	PESO
28.0 cm	7.0 cm	20.0 cm	1.6 Kg

CAJA INDIVIDUAL



0793969088355

LARGO	ANCHO	ALTO	PESO
7.5 cm	27.0 cm	25.0 cm	2.0 Kg

CAJA EMBAJALE x 10UND



0793969088362

LARGO	ANCHO	ALTO	PESO
39.5 cm	56.0 cm	27.0 cm	22.0 Kg

Conoce más

