

ELITE®

Keep Working

POWER

AG1165

ESMERILADORA ANGULAR DE 4.1/2"

4.1/2 IN. ANGLE GRINDER



1.200W
POTENCIA MÁX.



11.000RPM
VELOCIDAD



4.1/2"
115MM
DISCO

APLICACIONES

Herramienta diseñada para aplicaciones diversas, como son:

Pulir, cortar, desbastar y biselar, entre otras, por su versatilidad y diseño puede trabajar en diferentes segmentos como son Industria metalmeccánica liviana- Industria automotriz y algunos trabajos moderados en la Industria construcción y remodelaciones, entre otros, para labores propias como corte de enchapes y baldosas.

CAMPOS DE ACCIÓN

- Industria Metalmeccánica liviana: Cortes y desbastes en diferentes metales, pulido de cordones de soldadura y biselado.
- Industria Automotriz: Restauración y modificación de partes metálicas en general.
- Industria Construcción: Cortes en mampostería, enchapes y baldosas.

VENTAJAS

- Potente Motor de 1.200 Watts el cual brinda un mayor torque y eficiencia.
- Por su peso y diseño con sistema de giro de 180° es fácil de operar en diferentes aplicaciones y/o posiciones de trabajo.
- Mango ergonómico.
- Interruptor de dos pasos para evitar accionamiento involuntario.
- Engranajes con dentado helicoidal para mayor eficiencia en su sistema de transmisión de potencia mecánica.

DATOS TÉCNICOS

Voltaje Voltage	1.200W	Diametro de disco Disc diameter	115mm
Velocidad Speed	11.000RPM	Diametro del eje Shaft diameter	5/8"
Ciclo de trabajo Work cycle	30-20-10 min. Trabajo 15-10-5 min. Descanso	Uso Use	Profesional

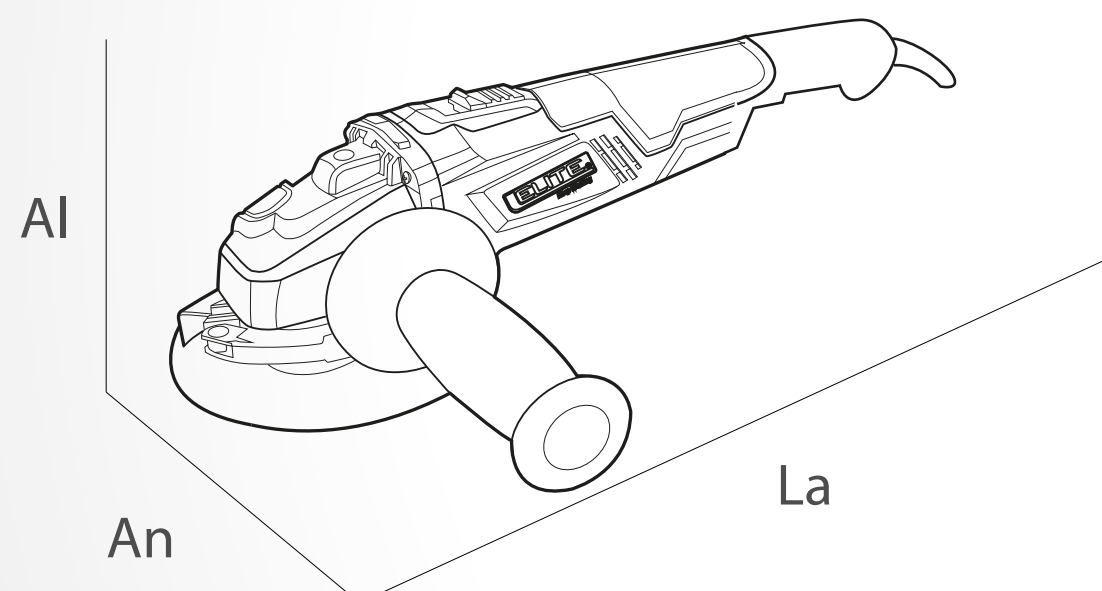

MEDIDAS PRODUCTO

LARGO	ANCHO	ALTO	PESO
44.0 cm	13.0 cm	12.0 cm	2.5 kg

CONOCE MÁS
LEARN MORE

MEDIDAS CAJA INDIVIDUAL



0649106839536

LARGO	ANCHO	ALTO	PESO
44.0 cm	13.0 cm	12.0 cm	3.0 Kg

MEDIDAS CAJA EMBALAJE (x 4 unidades)



0649106839543

LARGO	ANCHO	ALTO	PESO
45.0 cm	28.0 cm	26.0 cm	12.5 Kg



KEEP WORKING

www.elitetools.co

